



NEU

BIG-BAG BEFÜLLSTATION „SYSTEM LIFT“

BIG-BAG FILLING STATION „SYSTEM LIFT“

DBGM angemeldet



BIG-BAG BEFÜLLSTATION „SYSTEM LIFT“

BIG-BAG FILLING STATION „SYSTEM LIFT“

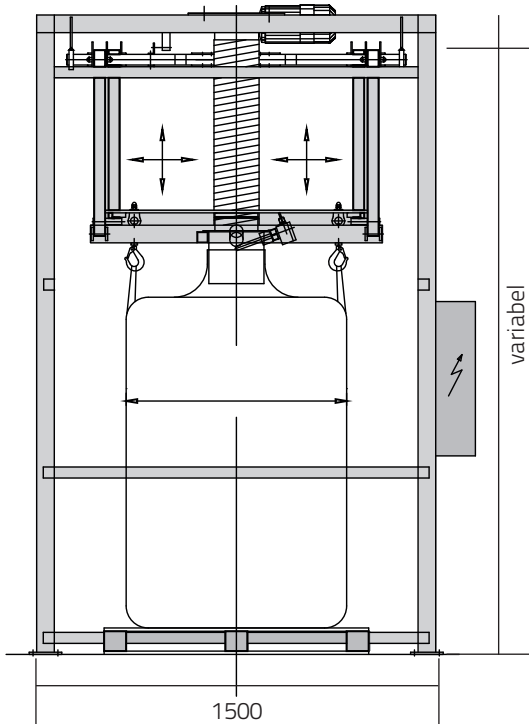

Mit elektrischer Höhenverstellung bestehend aus:

- Bremsmotor
- elektromechanisches Liftsystem
- Steuerung des Bremsmotors inkl. Tasten für HEBEN und SENKEN
- Teleskopschlauch als Verbindung zum Big-Bag-Befüllstutzen
- Anschlussmöglichkeit für verschiedene Fördersysteme
- Station in stabiler Profilstahlrahmenkonstruktion in geschweißter/geflanschter Ausführung, RAL 9007
- Optional: integrierte Waage, hängend an der elektrischen Höhenverstellung

With electric height adjustment consisting of:

- brake motor
- electromechanical lift system
- control for brake motor, incl. buttons for UP and DOWN
- telescopic hose for connection to the Big-Bag-filling nozzle
- connection for different conveyor systems
- station in robust profile steel design as a welded/flanged version, RAL 9007
- Optional: integrated scale, hanging at the electric height adjustment

Gesamtmaße/ Overall dimensions	
Breite ca./ Approx. width	1500 mm
Tiefe ca./ Approx. depth	1500 mm
Höhe ca./ Approx. height	variabel
Gewicht / Weight	2000 kg

Zubehörteile/ Accessories	
Einfüllstutzen/ Filling nozzle	DN 200
Teleskopschlauch/ Telescopic hose	DN 200
Aspirationsstutzen/ Suction nozzle	DN 200

Über diese Standardgrößen hinaus fertigen wir alle von Ihnen gewünschten Abmessungen. Technische Änderungen vorbehalten.

In addition to these standard sizes, we can manufacture all desired measures. Subject to change without prior notice.



Eichholz

Silo- und Anlagenbau

Kolpingstraße 1 – D-48480 Schapen
Tel +49 (0) 5458-9309-0
Fax +49 (0) 5458-9309-800
info@eichholz.com